

DIAMANT H 100 W	Brennraum (mm)
Breite	288
Tiefe	376

Heizensätze mit Wasser  
**DIAMANT W**

DIAMANT H200 W/ H300 W / M1:10

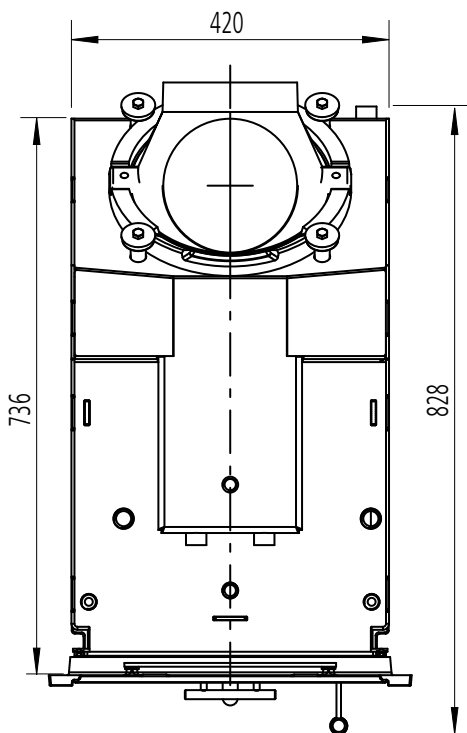
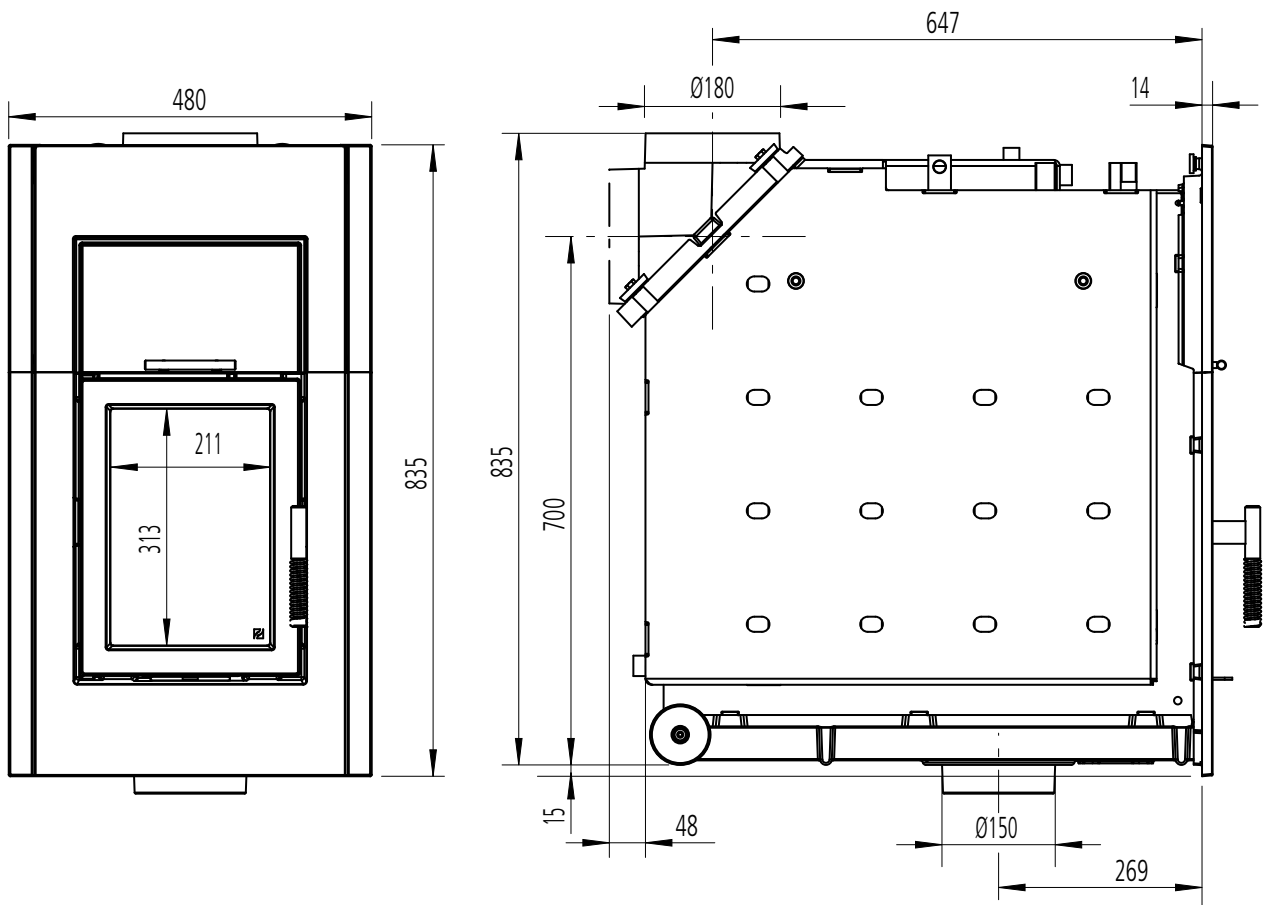

DIAMANT H 200 W/ 300 W	Brennraum (mm)
Breite	288
Tiefe	544

Heizansätze mit Wasser  
**DIAMANT W**

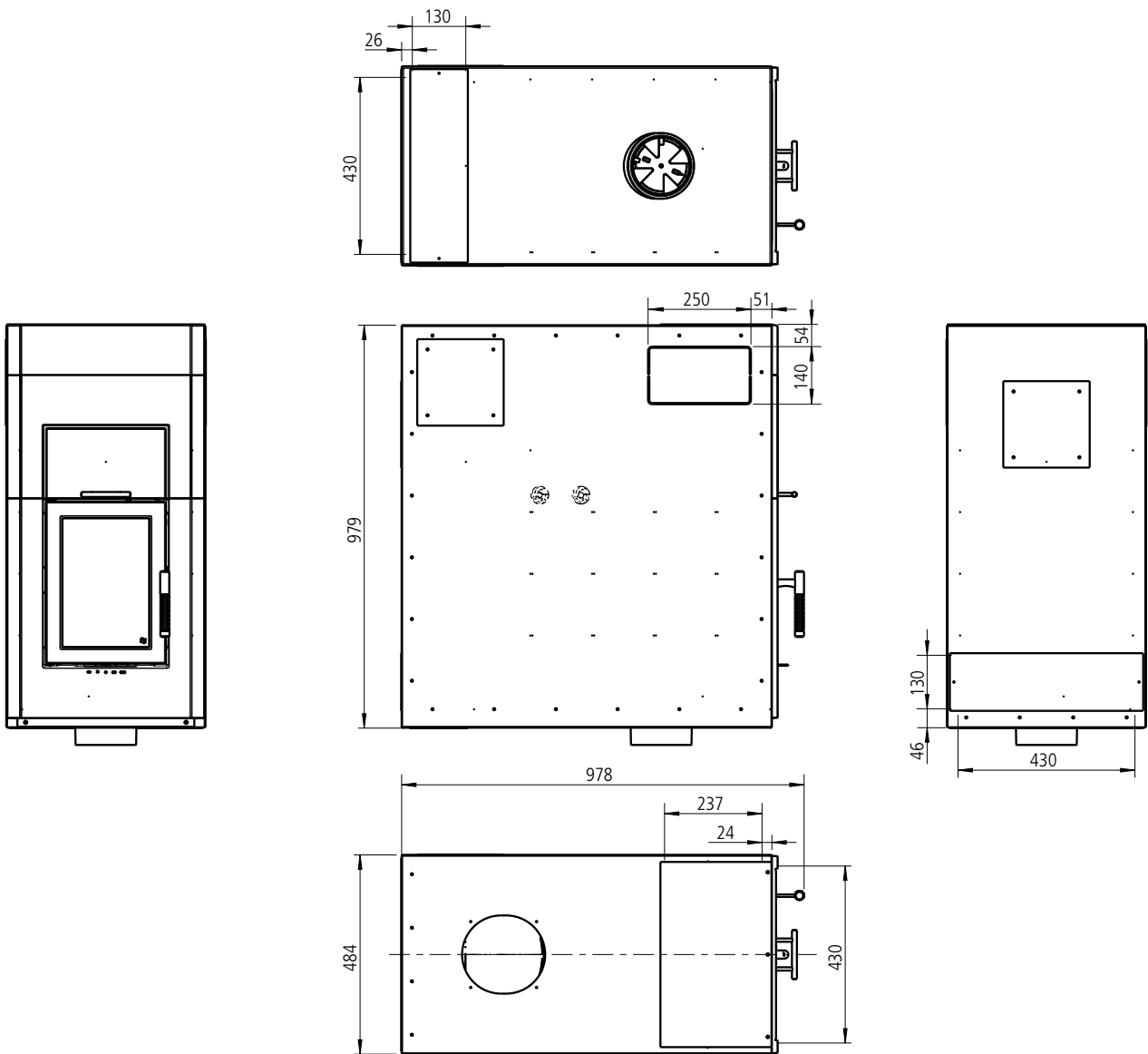

Heizansätze mit Wasser  
**DIAMANT W**

Waagerechter Heizgasstutzen mit DIAMANT W (1004-00077)

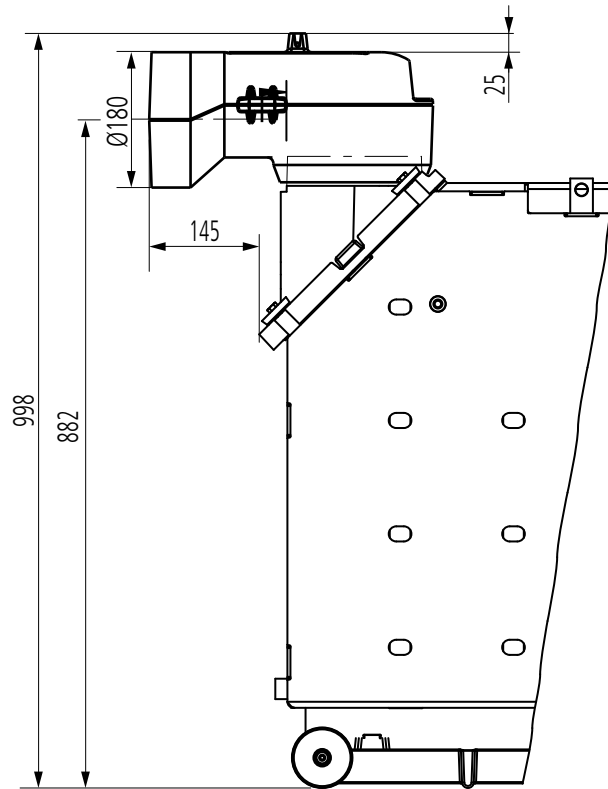

Anschlüsse DIAMANT H100 W

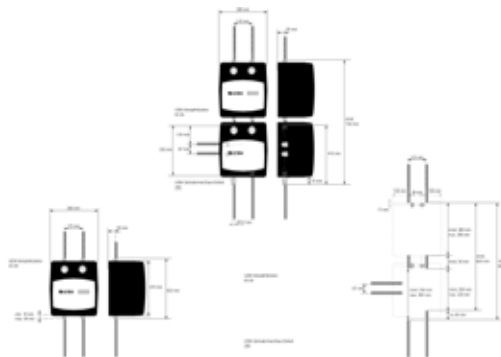

Anschlüsse DIAMANT H200 W / H300 W

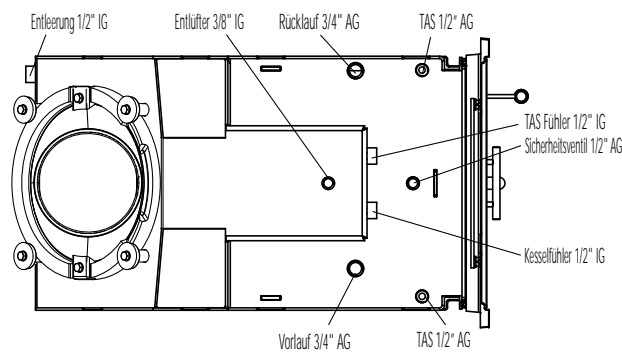

Heizensätze mit Wasser  
**DIAMANT W**

Schutz von Gebäudeteilen mit oder aus brennbaren Baustoffen / schematische Darstellung  
nicht brennbarer Belag vor der Feuerraumöffnung

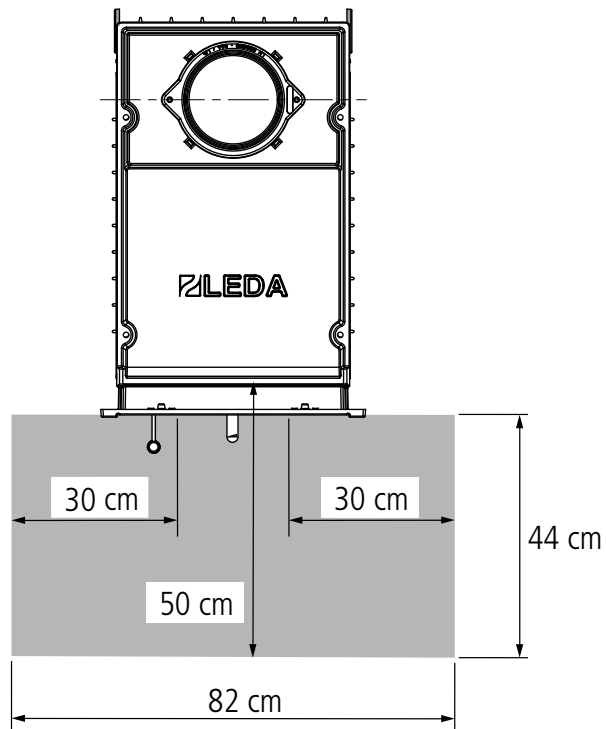

**Schutz im Strahlungsbereich der Sichtscheibe / schematische Darstellung**